

#### Technical Data

Light fitting for indoor use only

Power Factor: 1

Bulb to be used:

G24 q3 T4 26W

It is recommended that a professional electrician be responsible for installing the light.

**Warning:** If the wire or flexible cord is damaged, it must only be changed by the manufacturer, their Service Dept. or qualified personnel in order to avoid risk.

#### Cleaning Instructions

Use a soft damp cloth, with soap or neutral detergent. Do not use alcohol or other solvents.

#### Datos Técnicos

Luminaria para uso interior

Factor de Potencia: 1

Lámpara a utilizar:

G24 q3 T4 26W

*Se recomienda que la instalación sea realizada por un profesional.*

**Aviso:** Si el cable flexible o cordón de esta luminaria esta dañado, deberá sustituirse exclusivamente por el fabricante o su servicio técnico o una persona de cualificación equivalente con objeto de evitar cualquier riesgo.

#### Instrucciones para la limpieza

*Utilizar un paño suave, humedecido con agua y detergente neutro si fuera necesario. No utilizar alcohol o otros disolventes.*

This symbol on the product or its packaging indicates that it must not be treated as household waste. It should, in fact, be handed in at a recognised collection point for recycling electrical and electronic equipment. For more detailed information about the recycling of this product, please contact your local city office, your household waste disposal service or the shop where you purchased the product.



*Este símbolo en su equipo o embalaje indica que el presente producto no puede ser tratado como residuo doméstico normal, sino que debe entregarse en el correspondiente punto de recogida de equipos eléctricos y electrónicos. Para recibir información detallada sobre el reciclaje de este producto, por favor, contacte con su ayuntamiento, su punto de recogida más cercano o el distribuidor donde adquirió el producto.*

120 V - 60 Hz

# SCENE

Assembly Instructions / Instrucciones de Montaje

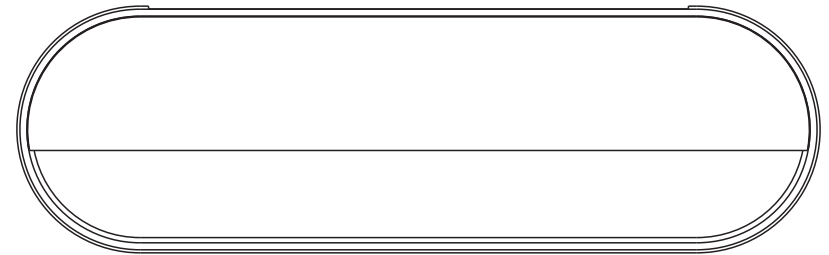

marset



ADA

marset

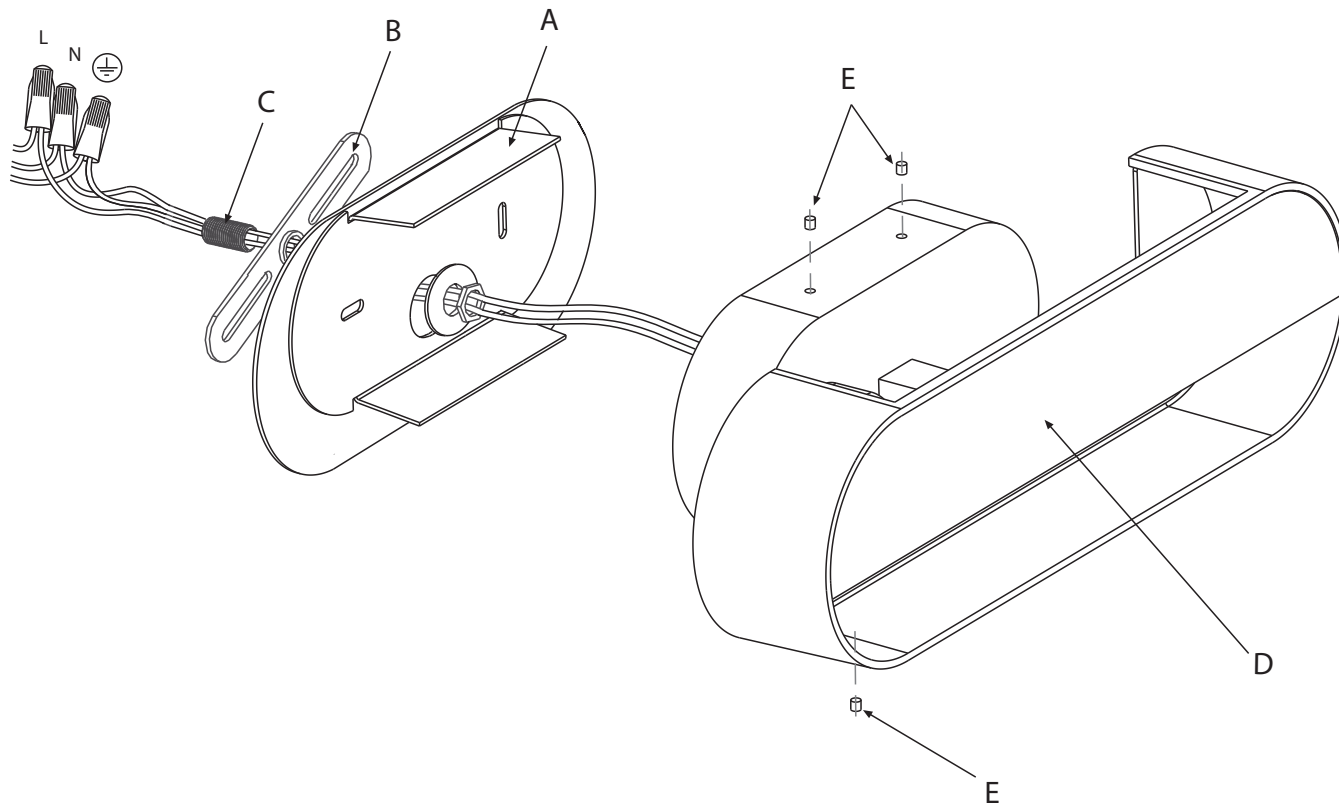

**Warning!**

Disconnect power supply before installation and change the bulb only when cold.

**Atención!**

Desconectar la conexión a red antes de ser manipulada y realizar el cambio de bombilla sólo cuando ésta se haya enfriado.

1. Remove the back plate (A).
2. Pass the wires through the back plate (A), the washer, and the nut.
3. Make electrical connections into the outlet box.
4. Fix the crossbar (B) to the outlet box.
5. Screw the threaded tube (C) to the crossbar (B). Place the back plate (A) and fix it all with the nut.
6. Fix the main body (D) to the back plate (A) with the studs (E).

1. Retirar la placa trasera (A).
2. Pasar los cables por la placa trasera (A), la arandela y la tuerca.
3. Conectar los cables en la caja de conexiones.
4. Fijar el anclaje (B) a la caja de conexiones.
5. Atornillar la espiga (C) al anclaje (B). Poner la placa trasera (A) y fijarlo todo con la tuerca.
6. Fijar el resto de la lámpara (D) con la placa trasera (A) mediante los prisioneros (E).